

Mighty Son Loader

MARUKYU
 適応トラクタ 16ps~36ps
G95 G98

MARUKYUマイティサンローダは
 本格農業から除雪まで
 あらゆる作業を力強く応援します。
Great

安価でも満足できる
 充実装備・本格機能
 使いやすさ抜群
 マイティサンローダ **G**シリーズ



Lineup

※本仕様は、トラクタの機種及び誤差の集積により多少異なります。又本仕様は予告なく変更することがありますのでご了承下さい。
 ※本カタログに掲載されていないものも用意しています。詳しくはお近くの農機店・JAにお問い合わせ下さい。
 ※ハヤブサローダ(G105)が取付可能なトラクタもあります。

クボタトラクタ用	G95				G98							
	GKB225V2	GKB225CV2	GKB20KV2	GT220V2	GGL301V2-S	GKL24RV2-S	GKL34RV2-S					
KB17X(F)・19X(F) KB21X(F)・ KB23X(F) KB165・185 KB205・225 KB16・18・20	KB19X(F)PC KB21X(F)PC KB23X(F)PC KB185PC・ KB205PC KB225PC *バワクロ車用	KB16PC・18PC KB20PC *バワクロ車用	KB16K・18K・20K KB165・185K・205K KB21KK(低床)	GT19・21・23 GT26・30 T22・200・220 T240	GL19・21・23・25・26 GL27・29・32・33 GL200・220・240・260・280 GL300・320 GL300ES・320ES GL201・221・241・261 GL281・301・321・301ES・321ES GL268・338・277・337 L27・33	KL24R(H)・26R(KW) KL31R(KW)・33R(TW) KL2450(H)・3350T(W) KL2650K(W)・3150K(W)・KL335T KL225・245(H)・265(H) KL210(H)・230(H)・KL250(H)・L270D KL21・23・25 KL265K・25K(M/S/M)・315K・30K(M/S/M) KL330T(W)・KL33T(W)	KL26R-PC・27R(H)・28R-PC・31R(H)・31R-PC KL34R(H)・34R(H)-PC・KL2750(H)・2850-PC KL3150(H)・KL3450(H)-PC・KL285(H)-PC KL315(H)・345(H)-PC KL270(H)-PC・280(H)・300・310(H)・330・340(H) KL25-PC(NC)(HT)(J)・KL27(NC)・28・30・31 KL33-PC(L)・34 L300D・330D・34・315D・345D-PC L27R(H)・31R(H)・28R-PC・31R-PC					
KT215(PC)・235(PC)・255(PC) KT285(PC)・305 KT210(PC)・230(PC)・250(PC) KT280(PC)・300 KT20(PC)・22・24(PC)・27(PC)・30 T240D(PC)・245D(PC)・265D(PC)	GFT300V2 FT21(PC)・23(PC) FT25(PC)・28(PC) FT30 T23D(PC)・25D(PC) FT220(PC)・240(PC)(SP) FT300(PC)		GKL34ZV2-S KL31Z(H)(PC) KL34Z(H)(PC)		GSL35V2-S SL24(H) SL280(H)(PC) SL28(H)(PC) SL320(H)(PC) SL35(H)(PC) SL350(H)(PC)(GS) L32(H)(PC) SL33L(PC) SL33(TW・KW)は取付不可							
G95		G98			G98							
GEG122V2		GAF226V2	GEF228V2	GFX24V2-S	GFX255V2-S	GUS361V2-S	GAF328V2-S					
EG116(C)・118 EG120(C)・122 EF116・118 EF120・122		F190・210(H) F230・250(H) AF218(HST) AF220/222(S)(HST) AF224/226(S)(HST)	EF220・222 EF224(F) EF226 EF228(FV) EF230 (FV=低床)	F20(D)・22(D) F24(D) FX20(D)・22(D) FX24(D)	F215(D)・235(D) F255(D)・265(D) FX215(D)・235(D) FX255(D)・265(D) FX30S	US261・301(J) US361(J) US324・328 US330(J) US334(J)	AF210・230・250(J)・AF・270(J) AF290(J)・AF310K・310JK・322 AF324・326(J)・328(J) AF330(J)=注意! 30ps (K=ゆず仕様) AF330K・330KW・333K・333KW AF22・24・26・28(J) (ケーブルIII車確認!)					
GEG230V2	GEG230JV2	GYT122V2	GYT233AV2	GRS330V2-S	GEF326V2-S	GEF326V2-S	GYT333RV2-S					
EG220・222・224 EG227・230(KVU) EG224FV・230FV EG221・223・225 EG228・EG231 EG225FV・231FV (FV=低床)	EG224・227・230 EG227J・230J EG221(C)・223 EG225(C)・228 EG231(C)・228J EG・231J (J-change仕様)	YT118 YT120 YT122 YT219 YT221 (J-change仕様共通)	YT222・225 YT228・232(K) YT223A・225A YT229A(J) YT233A(J) (K=ゆず仕様) (F=フル仕様不可) (キャビン・ロブス車共通)	RS240・270(S) RS300(S)・330(S) RS24・27・30・33	EF326V(J)・328V(J) EF324・326(J) EF328(J) EF330K・330KW EF334KW EF334JKW	EG326・326J EG328・328J EG330(K/KW) EG330J(KW) EG334(KW) EG334J(KW) EG328C・334C (K=ゆず仕様)	YT330(J)・333(J) YT330A(J)・333A(J) YT330R(J)・333R(J) デルタクローラ取付可 YT333Kハウス仕様取付不可 コンパクト仕様取付不可					
G95		G98			G98							
GG5251V2	GGJ30V2	GGOZ30V2	GRTS25V2	GKL24RV2-S	GGO34V2-S	GGO340V2-S	GGA36V2-S	GGA360V2-S	GGA362V2-S	GGM360V2-S	GGM362V2-S	GSL35V2-S
GS181・201・231・GS251(S) GS16・18・20・21・23・25 GS160・180・200・210・230・250(S) GS24・GS182・202(S)・232・252(S) NS182・NS816 (HST不可) GS242 (S=低床) (ロブス車専用)	GO24(D)・27(D) GJ30(D) GJ240(D)	GOZ24・26・28 GOZ30・32 GRTS22V2 GSK206・226 (キャビン・ロブス車専用)	MTS25・30 GTS250・300・260 GT310 GTS265・315・266 GT316	MTS25・30 GT231・251(H)・271(H) MT291(H)・311(H) MT331H GOK26・GOK34	GO26(H)・28(H)・30(H) GO320(H)・340(H)・261(H) GO281(H)・301(H)・GO321(H) GO341(H) GOK300・340・301・341 GOE25 (キャビン・ロブス車専用)	GA28・30・32・36 GAK32・36	GA300・GA/GAK330 GA/GAK360 GA301・GA/GAK331 GA/GAK361 (GAK=ゆず仕様)	GA302 GA/GAK332 GA/GAK362	GM300・330(W) GM360 GM301・331・361 (W=ゆず仕様)	GM302 GM332 GM362	GJE33(K)	
G95		G98			G98							
GTH26V2	GRTS22V2	GRTS25V2	GTG273V2-S	GTK29V2-S	GAT340V2-S	GNTA35V2-S	GNTA343V2-S	GNTA365V2-S	GBF35V2-S			
TH213・233・253・273 TH235・265 (注→205は不可) TH20(NK)・22(NK) TH24(NK)・26・20B・25B THS22・24・26	RTS18・RTS18S RTS20・RTS20S RTS22・RTS22S (HST取付不可) RTS235 RTS255	RTS23(CV) RTS25(CV)(NS) (HST不可) RTS235 RTS255	TG21・23・25・27 TG29・31・33 TG525・29・30・33・333 TG233・253・273 TG293・313 TG333*NF/FF車も共通	TK25F・29F TK33F・33FH (FF不可)	AT240・260・280・310・340(低床) ATK300・ATK340 AT23・25・27・30・33 ATK220・250・25・33 *セミクローラ・FF車も共通	NTA25・28・31・35 NT25・28・31・35 NT25(S) NTA253 NT255・NTA255 A仕様・N仕様 取付不可 *セミクローラ・FF車も共通	NTA283・313・343(S) NT283(S)・313・343 N30 *セミクローラ・FF車も共通	NT335(L) NT365(L) NTA335(L) NTA265(L) *セミクローラ・FF車も共通	BF32D BF35D			

各種アタッチメント Various attachments

品名	型式	仕様	品名	型式	仕様
コンパクトスーパーバケット	S B 9 5 - N	作業巾(mm)×容量(m³) 1110×0.12	コンパクトスーパーバケット	S B 9 8 - O	作業巾(mm)×容量(m³) 1110×0.12
コンパクトスーパーマルチバケット	S C B 9 5 - N	作業巾(mm)×容量(m³)×ツメ数 1110×0.12×4	コンパクトスーパーマルチバケット	S C B 9 8 - O	作業巾(mm)×容量(m³)×ツメ数 1110×0.12×4
巾広スーパーバケット	S W B 9 5 - N	作業巾(mm)×容量(m³) 1370×0.15	巾広スーパーバケット	S W B 9 8 - O	作業巾(mm)×容量(m³) 1510×0.16
巾広スーパーマルチバケット	S W M B 9 5 - N	作業巾(mm)×容量(m³)×ツメ数 1370×0.15×(5)	巾広スーパーマルチバケット	S W M B 9 8 - O	作業巾(mm)×容量(m³)×ツメ数 1510×0.16×(6)
大容量スーパーバケット	S G B 9 5 - N	作業巾(mm)×容量(m³) 1370×0.21	大容量スーパーバケット	S G B 9 8 - O	作業巾(mm)×容量(m³) 1510×0.23
大容量スーパーマルチバケット	S G C B 9 5 - N	作業巾(mm)×容量(m³)×ツメ数 1370×0.21×5	大容量スーパーマルチバケット	S G C B 9 8 - O	作業巾(mm)×容量(m³)×ツメ数 1510×0.23×6
マニアフォーク	F 9 5 - N	作業巾(mm)×タイン長(mm)×数 1050×650×6	マニアフォーク	F 9 8 - O	作業巾(mm)×タイン長(mm)×数 1050×650×6
巾広マニアフォーク	W F 9 5 - N	作業巾(mm)×タイン長(mm)×数 1200×650×7	巾広マニアフォーク	W F 9 8 - O	作業巾(mm)×タイン長(mm)×数 1200×650×7
ハイフォーク	H F 9 5 - N	作業巾(mm)×タイン長(mm)×数 1100×1100×6	ハイフォーク	H F 9 8 - O	作業巾(mm)×タイン長(mm)×数 1100×1100×6
スーパーバレットフォーク	S P F C95-R	作業巾(mm)×ツメ長(mm)×数 1020×920×2	スーパーバレットフォーク	S P F C95-R	作業巾(mm)×ツメ長(mm)×数 1020×920×2
スーパーグレーダ	STG95-N	全巾(mm)×高さ(mm)×アングル角 1640×375×25°	スーパーグレーダ	STG98-O	全巾(mm)×高さ(mm)×アングル角 1640×375×25°
バランスウェイト	W 2 5 0	ドラム径(mm)×ドラム長(mm)×重量(kg) 500×300×250	バランスウェイト	W 3 0 0	ドラム径(mm)×ドラム長(mm)×重量(kg) 500×350×300
			バランスウェイト	W 3 5 0	ドラム径(mm)×ドラム長(mm)×重量(kg) 500×400×350

Various attachment 各種先端アタッチメント



【製造元】
MARUKYU 株式会社丸久製作所
 本社・工場 / 〒307-0037茨城県結城市東茂呂1877番地
 TEL.0296-35-0611(代) FAX.0296-35-3109
<https://marukyu-wks.com>



お問い合わせ

⚠️ 取扱説明書をよく読んで正しく安全にお使い下さい。
 ◎始業・定期点検は必ず行い、無理な運転、操作はやめましょう。
 ◎ローダ作業をする時は、必ず後部ウェイトもしくはロータリーを取り付けてください。

Mighty Son Loader

田畑の土の移動から、ツルものの残幹処理
パレットの運搬から、除雪作業に至るまで
あらゆる作業をお手伝いする
それがマイティサンローダです。

Mechanical Parallel link

確実な 平行レベリング

パラレルリンク機構により、精度の高い平行昇降が行えます。昇降時自動的にアタッチの水平位置が保たれるので、パレットでの積み込み作業や、バケット作業時も土砂や堆肥が運転席側に落下することを防ぎ安全確実な作業が行えます。

Satisfaction

このクラスでも十分な 持ち上げ高さ

堆肥や穀類などのトラック等への積み込み作業や、除雪作業で雪を高く積み上げたりする時もこのクラスでも十分な持ち上げ高さが得られます。

The control lever

使い易さを追求した コントロールレバー



メイン操作からフローティングへのワンタッチ切り替えまで、疲れ知らず、快適に操作が行えます。(意のままに操作ができるプッシュプルワイヤー方式)



満足できる、この高さ
あらゆる仕事に大活躍!!



Smart & Sharp

歯切れ良い機敏な動き

バケットとダンプシリンダのリンカージ構造は、歯切れ良く機敏な動きを可能にしました。土砂や堆肥の振るい飛ばし、ショックを当てての振り落としもとても軽快に行えます。



Snow removal 除雪に大活躍!!



除雪作業は、トラクタの前方で作業ができるので見やすく、疲れにくく、排雪や重い雪の高所への積み上げもスピーディーに余裕ある作業が行えます。

Double Acting & Floating 複動&フローティングも ワンタッチ



掘り込み、掘削、引き出し整地などは『複動』で、地面の凹凸に沿っての集草などは『フローティング』で、バルブ内蔵ディテント方式により、作業状況に合わせてレバーを握り替えることなく素早く切り替えができとてもスピーディーな作業が行えます。

Simple & Easy トラクタからの着脱や、アタッチの着脱もとても簡単

ローダをトラクタから着脱する作業は油圧操作で簡単に行えます。地面の凸凹の状態に合わせて着脱スタンドの高さが調整可能でローダが傾くことなくスムーズに着脱できます。また、ローダアタッチは左右連結のクイックチェンジ方式でとても簡単に交換できます。



水平レベラー
バケットの水平状態が一目で確認できます。また、ローダ着脱時にも使用します。

着脱スタンド
高さ調整可能

主要諸元

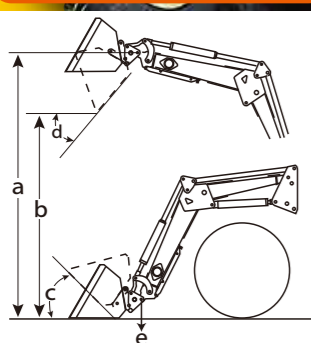

本体分類		G95
ヒンジピン高さ	a	2,160mm
ダンピングクリアランス	b	1,605mm
スクイ角	c	45°
ダンブ角	d	50°
持上荷重	e	250~300kg

本体分類		G98
ヒンジピン高さ	a	2,180mm
ダンピングクリアランス	b	1,625mm
スクイ角	c	45°
ダンブ角	d	50°
持上荷重	e	300~350kg

Tough Material スッキリシンプルな構造で 軽量化を実現

ローダ主要部には、強く丈夫な高品質の高張力鋼材を使用しています。ショックや捻れへの耐久性に優れ、無駄な贅肉を一切省いたスッキリとしたシンプルな構造により軽量化を実現しました。安定性に優れ重量物の運搬積み込み作業もとても使い易く安心して作業することができます。

エッジ交換も カンタン



Super Baget Series

スーパーバケットシリーズ

ツメ付エッジ

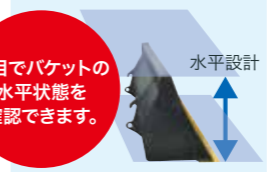

- ◆ 摩擦、耐久性に優れた建機同様のウエアエッジを使用しています。
- ◆ ウエアエッジは2面が使用でき、とてもお得で長持ちします。
- ◆ バケットの上面とエッジとは平行に設計されていますので、オペレーターはバケットの上面を見ることでバケットの水平状態や角度が確認でき、精度の高いスピーディーな作業ができます。

