

離脱の手引き

! 正しい順序、方法で行って下さい。順序、方法を誤るとトラクターやローダーを破損させる事もありますので注意して行って下さい。

始めの確認

レバーの位置は正しいか確認する。

★正規な位置にセットされていないと離脱はうまくできません。

- 地盤のしっかりした平坦な場所で行って下さい。
- 必ずバケットを取り付けた状態で行って下さい。

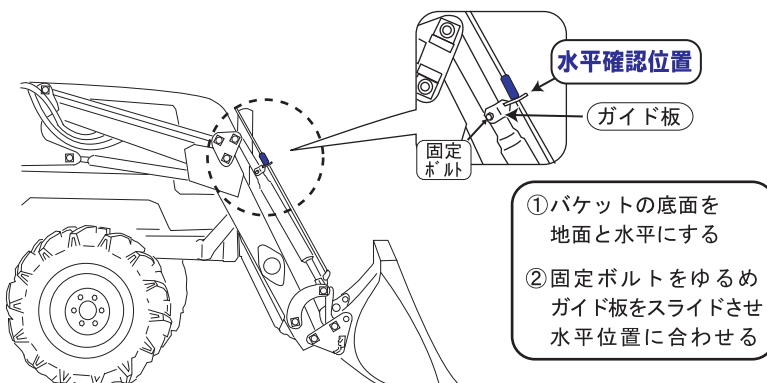

step-1

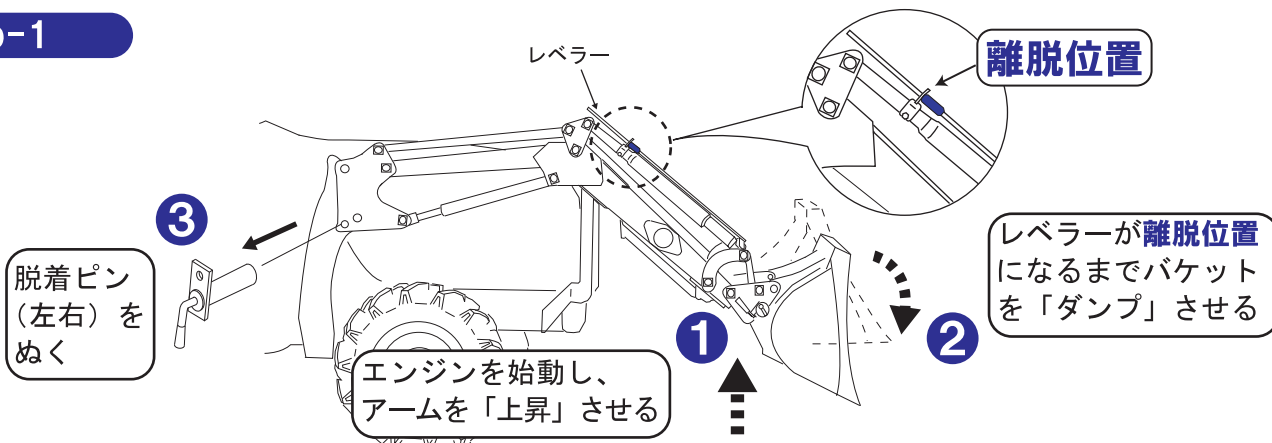

step-2

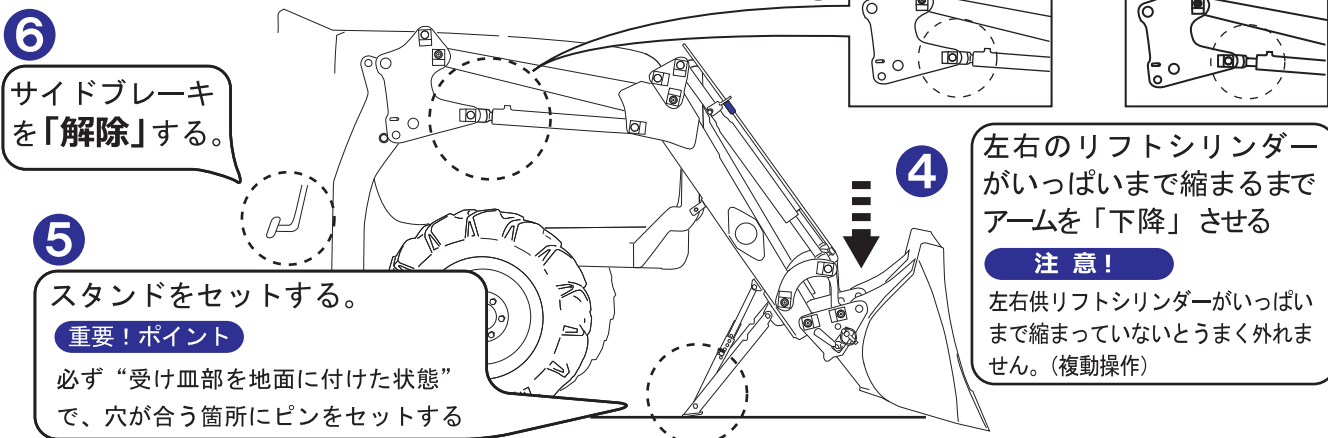

step-3

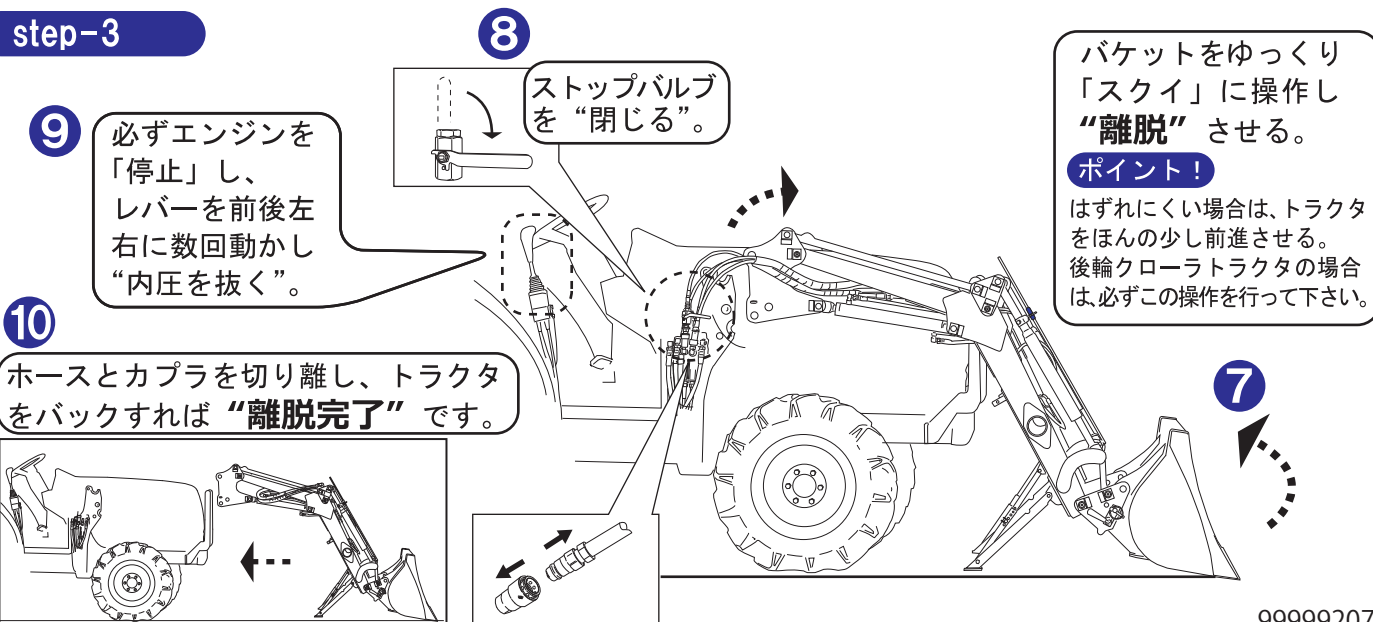

装着の手引き



正しい順序、方法で行って下さい。順序、方法を誤るとトラクターやローダーを破損させる事もありますので注意して行って下さい。

step-1

2 必ずエンジンを「停止」し、レバーを前後左右に数回動かして“内圧を抜く”。

1 トラクタをゆっくり進入し、サイドベース前部が、アーム側のピンBにしっかり当たるまで前進する。

3 全てのホースカプラを「接続」し、ストップバルブを“開く”。

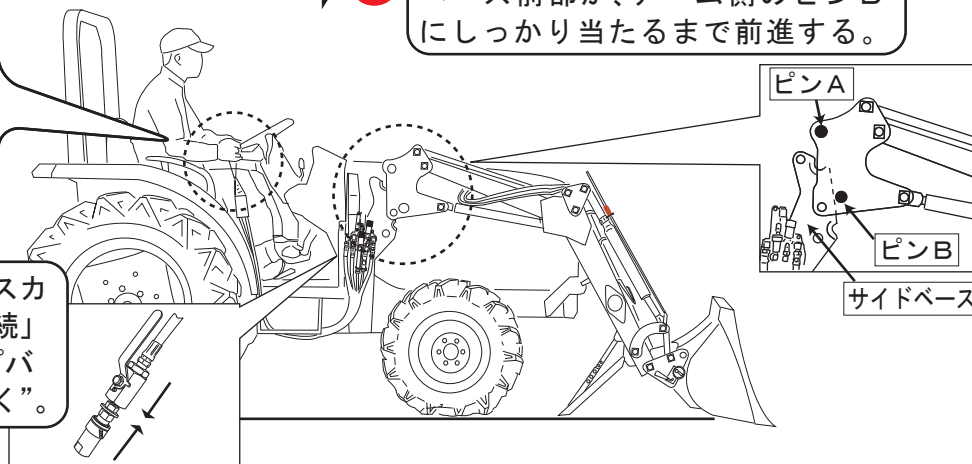

step-2

注意!
④の操作の前に!

ピンBがサイドベース前部に必ず当たっていること! 当たってない場合はトラクタを少し動かし、当ててから④の操作をしてください。

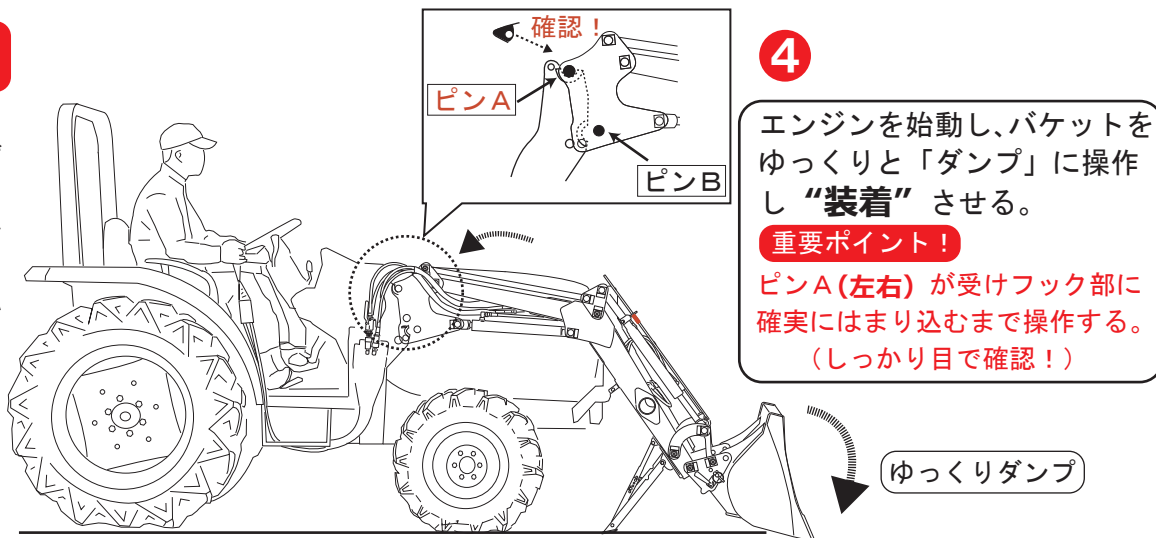

4 エンジンを始動し、バケットをゆっくりと「ダンプ」に操作し“装着”させる。

重要ポイント!

ピンA(左右)が受けフック部に確実にハマり込むまで操作する。(しっかり目で確認!)

step-3

6 着脱ピン(左右)を入れ、クイックピンを止める。

7 スタンドをセットし“装着完了”です。

警告!
最後に「着脱ピン」が確実にセットしてあるか再度確認して下さい。

